

SBC第1-1号様式（第17条関係）（A4）（規則第二号様式に基づく様式）
（第一条の三、第三条、第三条の三関係）

確認申請書（建築物）

（第一面）

建築基準法第6条の2第1項の規定による確認を申請します。この申請書及び添付図書に記載の事項は、事実と相違ありません。また、申請にあたっては、株式会社湘南建築センター確認検査業務規程及び同確認検査業務約款を遵守いたします。

株式会社 湘南建築センター 様

年 月 日

申請者氏名 リストホームズ株式会社
代表取締役 北見 尚之

設計者氏名 リストホームズ株式会社 一級建築士事務所
荒田 康泰

※手数料欄			
※受付欄	※消防関係同意欄	※決裁欄	※確認番号欄
第 号			第 号
係員印			係員印

(第二面)

建築主等の概要

【1. 建築主】

【イ. 氏名のフリガナ】 リストホームズカブシキガイシャ ダイユウトリシマリヤ キミ ヒサシ
【ロ. 氏名】 リストホームズ株式会社 代表取締役 北見 尚之
【ハ. 郵便番号】 231-0015
【ニ. 住所】 神奈川県横浜市中区尾上町四丁目47番地
【ホ. 電話番号】 045-671-9966

【2. 代理者】

【イ. 資格】 (一級) 建築士 (大臣) 登録第 349525 号
【ロ. 氏名】 坂本 直己
【ハ. 建築士事務所名】 (一級) 建築士事務所 (神奈川県知事) 登録第 6337 号
一級建築士事務所 株式会社 牧浦建築設計事務所
【ニ. 郵便番号】 233-0002
【ホ. 所在地】 神奈川県横浜市港南区上大岡西1-13-18-302
【ヘ. 電話番号】 045-843-9260

【3. 設計者】

(代表となる設計者)

【イ. 資格】 (一級) 建築士 (大臣) 登録第 331087 号
【ロ. 氏名】 荒田 康泰
【ハ. 建築士事務所名】 (一級) 建築士事務所 (神奈川県知事) 登録第 17455 号
リストホームズ株式会社 一級建築士事務所
【ニ. 郵便番号】 231-0015
【ホ. 所在地】 神奈川県横浜市中区尾上町四丁目47番地
【ヘ. 電話番号】 045-671-9966
【ト. 作成又は確認した設計図書】 設計図書一式

(その他の設計者)

【イ. 資格】 () 建築士 () 登録第 号
【ロ. 氏名】
【ハ. 建築士事務所名】 () 建築士事務所 () 登録第 号

【ニ. 郵便番号】
【ホ. 所在地】
【ヘ. 電話番号】
【ト. 作成又は確認した設計図書】

【イ. 資格】 () 建築士 () 登録第 号
【ロ. 氏名】
【ハ. 建築士事務所名】 () 建築士事務所 () 登録第 号

【ニ. 郵便番号】
【ホ. 所在地】
【ヘ. 電話番号】
【ト. 作成又は確認した設計図書】

【イ. 資格】 () 建築士 () 登録第 号
【ロ. 氏名】
【ハ. 建築士事務所名】 () 建築士事務所 () 登録第 号

【ニ. 郵便番号】
【ホ. 所在地】
【ヘ. 電話番号】
【ト. 作成又は確認した設計図書】

(構造設計一級建築士又は設備設計一級建築士である旨の表示をした者)

上記の設計者のうち、

建築士法第20条の2第1項の表示をした者

【イ. 氏名】

【ロ. 資格】 構造設計一級建築士交付第 号

建築士法第20条の2第3項の表示をした者

【イ. 氏名】

【ロ. 資格】 構造設計一級建築士交付第 号

建築士法第20条の3第1項の表示をした者

【イ. 氏名】

【ロ. 資格】 設備設計一級建築士交付第 号

【イ. 氏名】

【ロ. 資格】 設備設計一級建築士交付第 号

【イ. 氏名】

【ロ. 資格】 設備設計一級建築士交付第 号

建築士法第20条の3第3項の表示をした者

【イ. 氏名】

【ロ. 資格】 設備設計一級建築士交付第 号

【イ. 氏名】

【ロ. 資格】 設備設計一級建築士交付第 号

【イ. 氏名】

【ロ. 資格】 設備設計一級建築士交付第 号

【4. 建築設備の設計に関し意見を聴いた者】

(代表となる建築設備の設計に関し意見を聴いた者)

【イ. 氏名】

【ロ. 勤務先】

【ハ. 郵便番号】

【ニ. 所在地】

【ホ. 電話番号】

【ヘ. 登録番号】

【ト. 意見を聴いた設計図書】

(その他の建築設備の設計に関し意見を聴いた者)

【イ. 氏名】

【ロ. 勤務先】

【ハ. 郵便番号】

【ニ. 所在地】

【ホ. 電話番号】

【ヘ. 登録番号】

【ト. 意見を聴いた設計図書】

【イ. 氏名】

【ロ. 勤務先】

【ハ. 郵便番号】

【ニ. 所在地】

【ホ. 電話番号】

【ヘ. 登録番号】

【ト. 意見を聴いた設計図書】

【イ. 氏名】

【ロ. 勤務先】

【ハ. 郵便番号】

【ニ. 所在地】

【ホ. 電話番号】

【ヘ. 登録番号】

【ト. 意見を聴いた設計図書】

【5. 工事監理者】

(代表となる工事監理者)

【イ. 資格】 (一級) 建築士 (大臣) 登録第 331087 号
【ロ. 氏名】 荒田 康泰
【ハ. 建築士事務所名】 (一級) 建築士事務所 (神奈川県知事) 登録第 17455 号
リストホームズ株式会社 一級建築士事務所
【ニ. 郵便番号】 231-0015
【ホ. 所在地】 神奈川県横浜市中区尾上町四丁目47番地
【ヘ. 電話番号】 045-671-9966
【ト. 工事と照合する設計図書】 設計図書一式

(その他の工事監理者)

【イ. 資格】 () 建築士 () 登録第 号
【ロ. 氏名】
【ハ. 建築士事務所名】 () 建築士事務所 () 登録第 号
【ニ. 郵便番号】
【ホ. 所在地】
【ヘ. 電話番号】
【ト. 工事と照合する設計図書】

【イ. 資格】 () 建築士 () 登録第 号
【ロ. 氏名】
【ハ. 建築士事務所名】 () 建築士事務所 () 登録第 号
【ニ. 郵便番号】
【ホ. 所在地】
【ヘ. 電話番号】
【ト. 工事と照合する設計図書】

【イ. 資格】 () 建築士 () 登録第 号
【ロ. 氏名】
【ハ. 建築士事務所名】 () 建築士事務所 () 登録第 号
【ニ. 郵便番号】
【ホ. 所在地】
【ヘ. 電話番号】
【ト. 工事と照合する設計図書】

【6. 工事施工者】

【イ. 氏名】 代表取締役 北見 尚之
【ロ. 営業所名】 建設業の許可 (神奈川県知事) 第 (特-2) 87490 号
リストホームズ株式会社
【ハ. 郵便番号】 231-0015
【ニ. 所在地】 神奈川県横浜市中区尾上町四丁目47番地
【ホ. 電話番号】 045-671-9966

【7. 構造計算適合性判定の申請】

申請済 ()
未申請 ()
申請不要

【8. 建築物エネルギー消費性能確保計画の提出】

提出済 ()
未提出 ()
提出不要 ()

【9. 備考】

(仮称)鎌倉市玉縄2丁目 新築工事

(第三面)

建築物及びその敷地に関する事項

【1. 地名地番】	神奈川県鎌倉市玉縄二丁目9番9		
【2. 住居表示】			
【3. 都市計画区域及び準都市計画区域の内外の別等】	<input checked="" type="checkbox"/> 都市計画区域内 (<input checked="" type="checkbox"/> 市街化区域 <input type="checkbox"/> 市街化調整区域 <input type="checkbox"/> 区域区分非設定) <input type="checkbox"/> 準都市計画区域内 <input type="checkbox"/> 都市計画区域及び準都市計画区域外		
【4. 防火地域】	<input type="checkbox"/> 防火地域	<input type="checkbox"/> 準防火地域	<input checked="" type="checkbox"/> 指定なし
【5. その他の区域、地域、地区又は街区】	法第22条区域 土地区画整理区域(岡本区画整理事業 事業完了済) 、宅造規制区域、住民協定地域(玉縄2丁目地区住民協定)		
【6. 道路】			
【イ. 幅員】	5.980	m	
【ロ. 敷地と接している部分の長さ】	4.463	m	
【7. 敷地面積】			
【イ. 敷地面積】			
(1)	(132.83 m ²)	()	()
(2)	()	()	()
【ロ. 用途地域等】			
(第一種低層住居専用地域)	()	()	()
【ハ. 建築基準法第52条第1項及び第2項の規定による建築物の容積率】			
()	(80.00 %)	()	()
【ニ. 建築基準法第53条第1項の規定による建築物の建蔽率】			
()	(40.00 %)	()	()
【ホ. 敷地面積の合計】	(1) 132.83 m ²		
	(2) m ²		
【ヘ. 敷地に建築可能な延べ面積を敷地面積で除した数値】	80.00	%	
【ト. 敷地に建築可能な建築面積を敷地面積で除した数値】	40.00	%	
【チ. 備考】			
【8. 主要用途】	(区分 08010)	一戸建ての住宅	
【9. 工事種別】	<input checked="" type="checkbox"/> 新築 <input type="checkbox"/> 増築 <input type="checkbox"/> 改築 <input type="checkbox"/> 移転 <input type="checkbox"/> 用途変更 <input type="checkbox"/> 大規模の修繕 <input type="checkbox"/> 大規模の模様替		
【10. 建築面積】	(申請部分)	(申請以外の部分)	(合計)
【イ. 建築物全体】	(53.06 m ²)	()	(53.06 m ²)
【ロ. 建蔽率の算定の基礎となる建築面積】			
()	(53.06 m ²)	()	(53.06 m ²)
【ハ. 建蔽率】	39.95	%	

【11. 延べ面積】	(申請部分)	(申請以外の部分)	(合計)
【イ. 建築物全体】	(97.02 m ²)	(m ²)	(97.02 m ²)
【ロ. 地階の住宅又は老人ホーム等の部分】	(m ²)	(m ²)	(m ²)
【ハ. エレベータの昇降路の部分】	(m ²)	(m ²)	(m ²)
【ニ. 共同住宅又は老人ホーム等の共用の廊下等の部分】	(m ²)	(m ²)	(m ²)
【ホ. 認定機械室等の部分】	(m ²)	(m ²)	(m ²)
【ヘ. 自動車車庫等の部分】	(m ²)	(m ²)	(m ²)
【ト. 備蓄倉庫の部分】	(m ²)	(m ²)	(m ²)
【チ. 蓄電池の設置部分】	(m ²)	(m ²)	(m ²)
【リ. 自家発電設備の設置部分】	(m ²)	(m ²)	(m ²)
【ヌ. 貯水槽の設置部分】	(m ²)	(m ²)	(m ²)
【ル. 宅配ボックスの設置部分】	(m ²)	(m ²)	(m ²)
【ヲ. その他の不算入部分】	(m ²)	(m ²)	(m ²)
【ワ. 住宅の部分】	(97.02 m ²)	(m ²)	(97.02 m ²)
【カ. 老人ホーム等の部分】	(m ²)	(m ²)	(m ²)
【ヨ. 延べ面積】	97.02 m ²					
【タ. 容積率】	73.05 %					

【12. 建築物の数】	
【イ. 申請に係る建築物の数】	1
【ロ. 同一敷地内の他の建築物の数】	0

【13. 建築物の高さ等】	(申請に係る建築物)	(他の建築物)	
【イ. 最高の高さ】	(6.828 m)	(m)	
【ロ. 階数】	地上	(2)	(0)
	地下	(0)	(0)
【ハ. 構造】	木造(軸組工法)	一部		造	
【ニ. 建築基準法第56条第7項の規定による特例の適用の有無】	<input type="checkbox"/> 有	<input checked="" type="checkbox"/> 無			
【ホ. 適用があるときは、特例の区分】	<input type="checkbox"/> 道路高さ制限不適用	<input type="checkbox"/> 隣地高さ制限不適用	<input type="checkbox"/> 北側高さ制限不適用		

【14. 許可・認定等】	
宅造許可	鎌倉市指令開第 69 号 令和 5 年 2 月 2 日
宅造変更許可	鎌倉市指令 第 4 号 令和 5 年 5 月 24 日
宅造許可完了届	鎌倉市指令開第 51 号 令和 5 年 5 月 16 日
宅造許可検査済証	鎌開第 61 号 令和 5 年 5 月 29 日

【15. 工事着手予定年月日】	令和 6 年 1 月 15 日
-----------------	-----------------

【16. 工事完了予定年月日】	令和 6 年 5 月 30 日
-----------------	-----------------

【17. 特定工程工事終了予定日年月日】	(特定工程)
(第 1 回)	令和 6 年 2 月 28 日 (屋根の小屋組工事及び構造耐力上主要な軸組工事)
(第 回)	年 月 日 ()
(第 回)	年 月 日 ()

【18. その他必要な事項】	
----------------	--

【19. 備考】	
----------	--

建築物別概要

【1. 番号】	1
【2. 用途】	(区分 08010) 一戸建ての住宅 (区分) (区分) (区分) (区分)
【3. 工事種別】	<input checked="" type="checkbox"/> 新築 <input type="checkbox"/> 増築 <input type="checkbox"/> 改築 <input type="checkbox"/> 移転 <input type="checkbox"/> 用途変更 <input type="checkbox"/> 大規模の修繕 <input type="checkbox"/> 大規模の模様替
【4. 構造】	木(軸組工法)造 一部 造
【5. 主要構造部】	<input type="checkbox"/> 耐火構造 <input type="checkbox"/> 建築基準法施行令第108条の3第1項第1号イ及びロに掲げる基準に適合する構造 <input type="checkbox"/> 準耐火構造 <input type="checkbox"/> 準耐火構造と同等の準耐火性能を有する構造 (ロー1) <input type="checkbox"/> 準耐火構造と同等の準耐火性能を有する構造 (ロー2) <input checked="" type="checkbox"/> その他
【6. 建築基準法第21条及び第27条の規定の適用】	<input type="checkbox"/> 建築基準法施行令第109条の5第1項に掲げる基準に適合する構造 <input type="checkbox"/> 建築基準法第21条第1項ただし書に該当する建築物 <input type="checkbox"/> 建築基準法施行令第110条第1号に掲げる基準に適合する構造 <input type="checkbox"/> その他 <input checked="" type="checkbox"/> 建築基準法第21条または第27条の規定の適用を受けない
【7. 建築基準法第61条の規定の適用】	<input type="checkbox"/> 耐火建築物 <input type="checkbox"/> 延焼防止建築物 <input type="checkbox"/> 準耐火建築物 <input type="checkbox"/> 準延焼防止建築物 <input type="checkbox"/> その他 <input checked="" type="checkbox"/> 建築基準法第61条の規定の適用を受けない
【8. 階数】	【イ. 地階を除く階数】 2 【ロ. 地階の階数】 【ハ. 昇降機塔等の階の数】 【ニ. 地階の倉庫等の階の数】
【9. 高さ】	【イ. 最高の高さ】 6.828 m 【ロ. 最高の軒の高さ】 5.940 m
【10. 建築設備の種類】	給水設備、給湯設備、排水設備、ガス設備、換気設備、暖房設備、冷房設備、電気設備、住宅用防災機器

【11. 確認の特例】

【イ. 建築基準法第6条の3第1項ただし書又は法第18条第4項ただし書の規定による
審査の特例の適用の有無】 有 無

【ロ. 建築基準法第6条の4第1項の規定による確認の特例の適用の有無】 有 無

【ハ. 建築基準法施行令第10条各号に掲げる建築物の区分】

第3号

【ニ. 認定型式の認定番号】 第 号

【ホ. 適合する一連の規定の区分】 建築基準法施行令第136条の2の11第1号イ

建築基準法施行令第136条の2の11第1号ロ

【ヘ. 認証型式部材等の認定番号】 第 号

【12. 床面積】	(申請部分)	(申請以外の部分)	(合計)
【イ. 階別】	(F1 階) (51.89 m ²)	(m ²)	(51.89 m ²)
	(F2 階) (45.13 m ²)	(m ²)	(45.13 m ²)
【ロ. 合計】	(97.02 m ²)	(m ²)	(97.02 m ²)

【13. 屋根】

平形色彩スレート板【NM-2093】, ガラス繊維強化ポリエステル系樹脂塗 (FRP防水)【DR-1552】

【14. 外壁】

ラスモルタル(ア)15【PC030BE-0781】 屋内側の被覆:石膏ボード t=12.5(小屋裏を含む)

窯業系サイディング(ア)15【PC030BE-9201】 屋内側の被覆:石膏ボード t=12.5(小屋裏を含む)

【15. 軒裏】

パルプ繊維混入セメント板(ア)12【QF030RS-0157】

【16. 居室の床の高さ】

565 mm

【17. 便所の種類】

水洗

【18. その他必要な事項】

【19. 備考】

(第五面)

建築物の階別概要

【1. 番号】	1		
【2. 階】	F1		
【3. 柱の小径】	105×105 mm		
【4. 横架材間の垂直距離】	2710 mm		
【5. 階の高さ】	2811 mm		
【6. 天井】			
【イ. 居室の天井の高さ】	2400 mm		
【ロ. 建築基準法施行令第39条第3項に規定する特定天井】		<input type="checkbox"/> 有	<input checked="" type="checkbox"/> 無
【7. 用途別床面積】			
	(用途の区分)	(具体的な用途の名称)	(床面積)
【イ.】	(08010)	(一戸建ての住宅)	(51.89 m ²)
【ロ.】	()	()	(m ²)
【ハ.】	()	()	(m ²)
【ニ.】	()	()	(m ²)
【ホ.】	()	()	(m ²)
【ヘ.】	()	()	(m ²)
【8. その他必要な事項】			
【9. 備考】			

(第五面)

建築物の階別概要

【1. 番号】	1
【2. 階】	F2
【3. 柱の小径】	105×105 mm
【4. 横架材間の垂直距離】	2495 mm
【5. 階の高さ】	mm
【6. 天井】	
【4. 居室の天井の高さ】	2344 mm
【7. 建築基準法施行令第39条第3項に規定する特定天井】	<input type="checkbox"/> 有 <input checked="" type="checkbox"/> 無
【7. 用途別床面積】	
	(用途の区分)(具体的な用途の名称)(床面積)
【イ.】	(08010)(一戸建ての住宅)(45.13 m ²)
【ロ.】	() () (m ²)
【ハ.】	() () (m ²)
【ニ.】	() () (m ²)
【ホ.】	() () (m ²)
【ヘ.】	() () (m ²)
【8. その他必要な事項】	
【9. 備考】	

建築物独立部分別概要

【1. 番号】 1

【2. 延べ面積】

【3. 建築物の高さ等】

【イ. 最高の高さ】

【ロ. 最高の軒の高さ】

【ハ. 階数】 地上 () 地下 ()

【ニ. 構造】 造 一部 造

【4. 特定構造計算基準又は特定増改築構造計算基準の別】

特定構造計算基準

特定増改築構造計算基準

【5. 構造計算の区分】

建築基準法施行令第81条第1項各号に掲げる基準に従った構造計算

建築基準法施行令第81条第2項第1号イに掲げる構造計算

建築基準法施行令第81条第2項第1号ロに掲げる構造計算

建築基準法施行令第81条第2項第2号イに掲げる構造計算

建築基準法施行令第81条第3項に掲げる構造計算

【6. 構造計算に用いたプログラム】

【イ. 名称】

【ロ. 区分】

建築基準法第20条第1項第2号イ又は第3号イの認定を受けたプログラム
(大臣認定番号)

その他のプログラム

【7. 建築基準法施行令第137条の2各号に定める基準の区分】

()

【8. 備考】

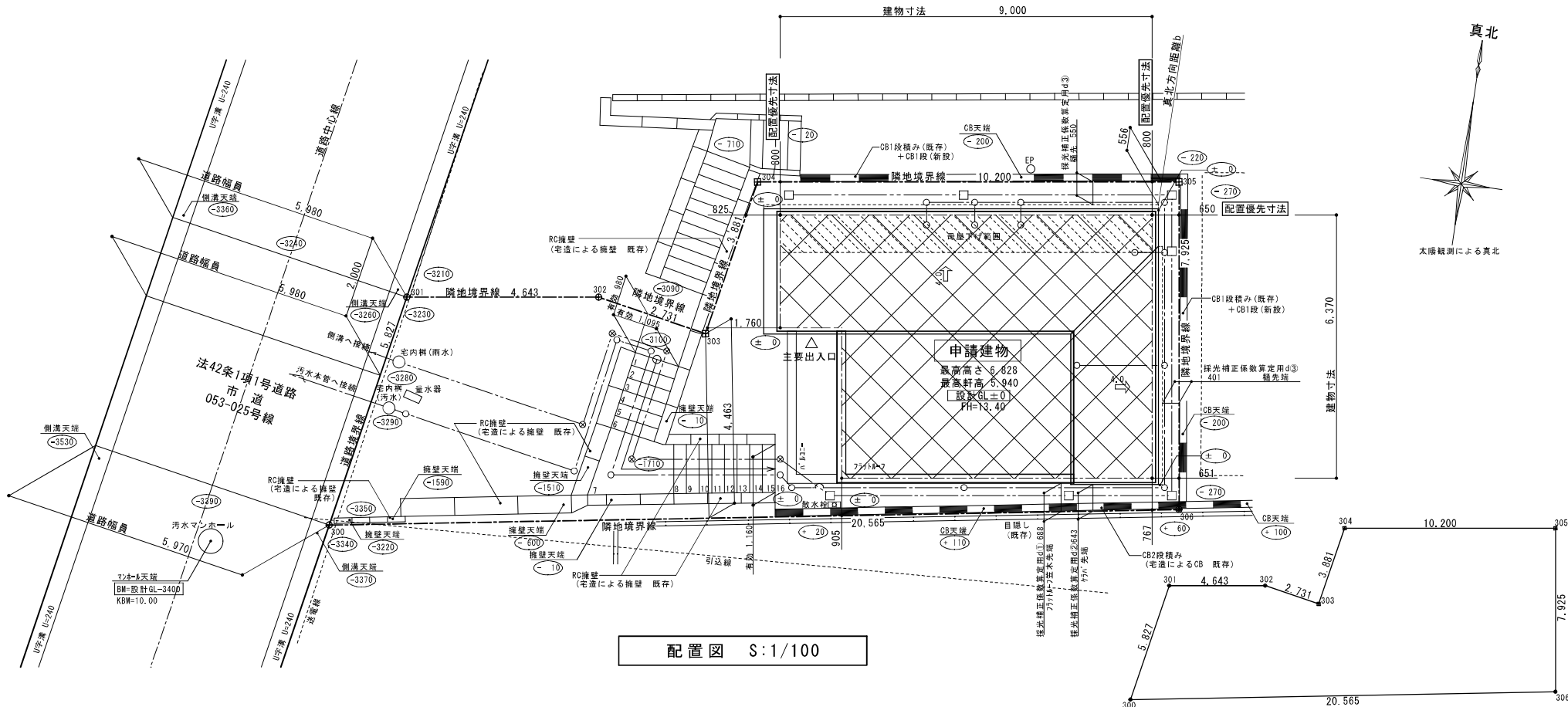

配置図 S:1/100

敷地球積図 S:1/200

座標求積表

神奈川県鎌倉市玉縄二丁目9番9

測点	X	Y	Xn+1-Xn-1	Yn = (Xn+1-Xn-1)	
300	-71277.391	-28325.171	2.355	-66705.777705	
301	-71271.660	-28324.120	6.409	-181529.285080	
302	-71270.982	-28319.528	0.179	-5069.195512	
303	-71271.481	-28316.843	3.317	-93926.968231	
304	-71267.665	-28316.135	5.306	-150245.412310	
305	-71266.175	-28306.044	-6.350	179743.379400	
306	-71274.015	-28304.885	-11.216	317467.590160	
				倍面積	265.669278
				合計面積	132.834639
				地積	132.83㎡

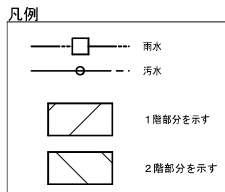

- ※ 水道法16条に適合とする
- ※ 下水道法10条1項に適合とする
- ※ ガス事業法162条に適合とする
- ※ 宅地造成に係る切土・盛土はなし
- ※ 平均G.L.の発生無し
- ※ △: 主要出入口を示す。
- ※ //: 母屋下げ範囲を示す。
- ※ 道路斜線検討済み
- ※ 宅造許可 : 鎌倉市指令第 69号 令和05年02月02日
- ※ 宅造変更許可: 鎌倉市指令 第 4号 令和05年05月24日
- ※ 完了届 : 鎌倉市指令第 51号 令和05年05月16日
- ※ 検査済証 : 鎌開第 61号 令和05年05月29日
- ※ 土地区画整理事業区域: 岡本区画整理事業 昭和44年03月14日事業完了済
- ※ 玉縄2丁目地区住民協定

- 省令準耐火仕様
- 断熱等性能等級4相当仕様
- 一次エネルギー消費量等級5相当仕様

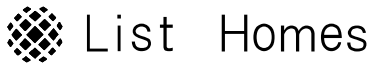

リストホームズ株式会社 一級建築士事務所
1級建築士登録 第 331087号
荒田 康泰

設計承認	施工承認	図面変更履歴

縮尺	1/100, 1/200	工事名	(仮称)鎌倉市玉縄2丁目 新築工事	図面 No	意-1
作図日	2023.12.26	図面名	配置図	識別番号 35735-4	

省令準耐火仕様

断熱等性能等級4相当仕様

一次エネルギー消費量等級4相当仕様

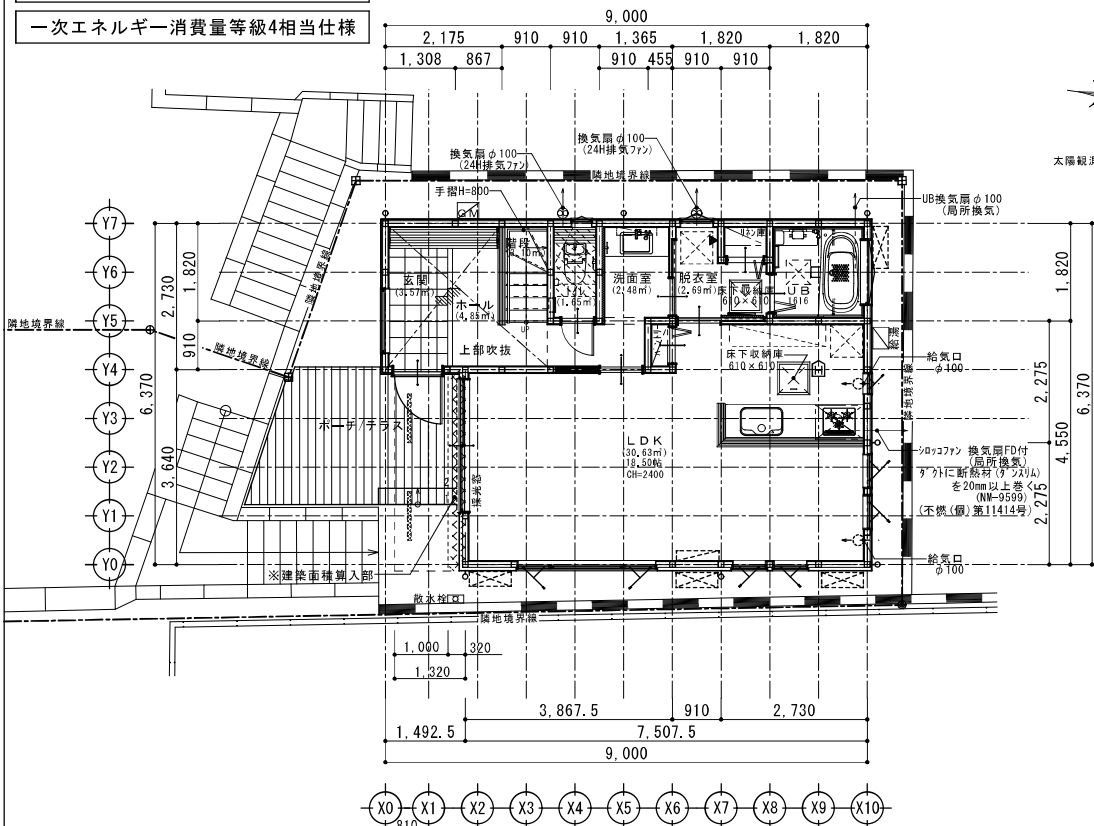

1階平面図 S:1/100

1階LDK 採光検討
 必要採光面積 : 30.63/7 = 4.37
 有効採光面積 : 2.46 × 2.00 × 3.0 = 14.76
 採光検討 : 4.37 < 14.76 OK!!
 ※居室換気1/20検討済み

真北

太陽観測による真北

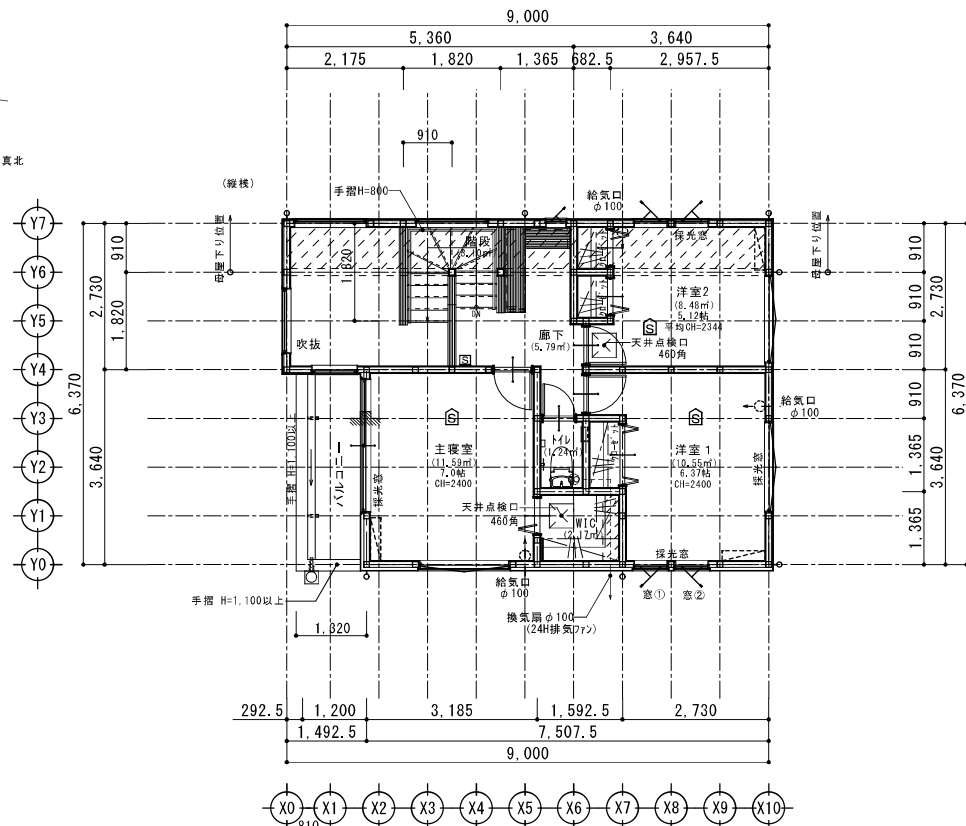

2階平面図 S:1/100

2階洋室1 採光検討
 必要採光面積 : 10.55/7 = 1.50
 有効採光面積 : (0.60 × 1.10 × 1.36) + (0.60 × 1.10 × 0.88) + (1.65 × 0.50 × 2.51) = 3.54
 採光検討 : 1.50 < 3.54 OK!!
 ※居室換気1/20検討済み

【2階洋室2平均天井高算定式】
 室容積 = (2.036 + 2.400) × 0.910 × 1/2 × 2.9575
 = (1.820 × 2.9575 × 2.400) + (0.910 × 0.455 × 2.400)
 = 19.88143885
 室面積 = 8.48
 平均天井高 = 室容積 / 室面積
 = 19.88143885 / 8.48
 = 2.34450929834
 ∴ 平均OH = 2.344m

特記

※火気使用室(LDK、階段、2F廊下)の仕上げは準不燃材料とする(天井・壁)
 厚12.5mm石膏ボード下地+GK貼(認定品)
 ※コンクリートは消防長の指定する有効な不燃材とする
 ※7-Fの材質は鋼製、9-Fの材質は鋼製(AV・9M)の不燃材とする
 ※100φ開口部は全て7-F付とする(鋼製)

※法23条第3項による検討 (V=30K0)
 使用コンロ 全点火時: 9.90(kw/h)
 使用フード 50Hz: 570(m3/h)
 30 × 0.93 × 9.90 = 276.48 < 570 ∴ OK

※階段蹴上22cm以下・踏面15cm以上・有効幅75cm以上
 ※階段には手摺設置(出寸法は100mm以下)
 ※V・M2-仕上(認定番号NW-9133)

※内部建具(片開き)は全て7-F付(1cm)とする
 ※各部屋の入口は段差のないものとする
 ※床下収納庫は床下点検口を兼ねる
 ※小窓裏利用無し

※小口径配管設備無し
 ※潜熱回収型 給湯器(床暖房熱源含む)使用
 ※壁付けファン
 ※給湯器の固定方法について告示(平成24年144号第5の3)による転倒防止対策を施す

※火災警報器
 S 煙式センサー
 H 熱式センサー
 ※住宅用火災警報器等は検定品とする

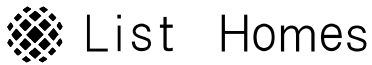

リストホームズ株式会社 一級建築士事務所
 1級建築士登録 第 331087 号
 荒田 康泰

設計承認	施工承認	図面変更履歴	縮尺	工事名	図面No
			1/100	(仮称)鎌倉市玉縄2丁目 新築工事	意-3
			作図日	図面名	
			2023.12.25	各階平面図	

識別番号 35735-3

【北側斜線検討式】
 制限高さ：556×1.25+5000 = 5695 (mm)
 建物高さ：5940+100-(150+100+910)×0.4=5576 (mm)
 5576 < 5695 ∴ OK カリアス 119 (mm)
 ※屋根仕上厚は t=100とする。

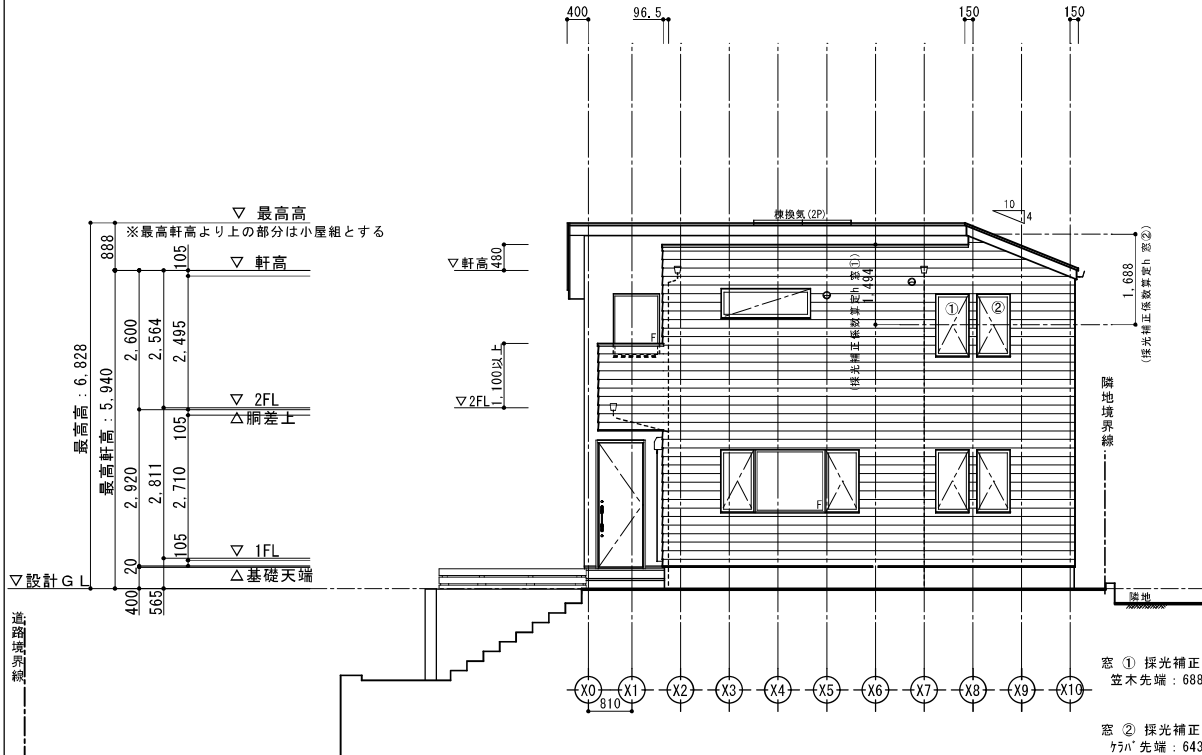

南側立面図 S:1/100

窓① 採光補正係数K
 笠木先端：688/1494×6-1.4 = 1.36
 1.36 ≤ 3.0
 ∴ K = 1.36

窓② 採光補正係数K
 カハ先端：643/1688×6-1.4 = 0.88
 0.88 ≤ 3.0
 ∴ K = 0.88

窓③ 採光補正係数K
 樋先端：401/614×6-1.4 = 2.51
 2.51 ≤ 3.0
 ∴ K = 2.51

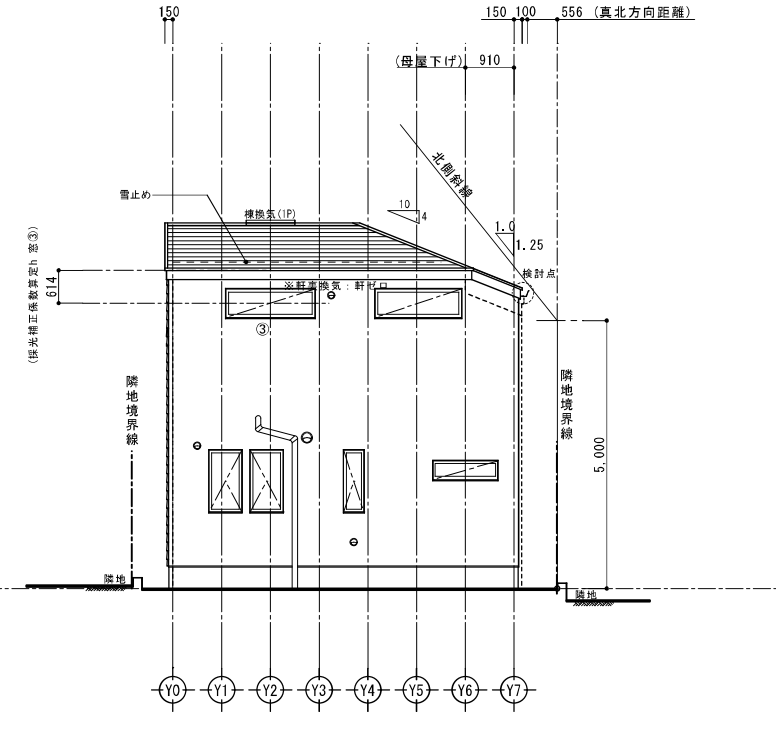

東側立面図 S:1/100

外部仕上認定材リスト

屋根	平形色彩スレート板 コロアルクアット (4.0/10)	【NM-2093】
	ガラス繊維強化ポリエステル系樹脂塗 (FRP防水)	【DR-1552】
外壁	ラスモルル(ア)15 通断防工法	【PC030BE-0781】
	窯業系ラップサイディング(ア)14	【PC030BE-9201】
軒裏	ハルワ'繊維混入セメント板(ア)12	【QF030RS-0157】
	ハルワ'繊維混入セメント板(ア)12	【QF030RS-0157】

- 省令準耐火仕様
- 断熱等性能等級4相当仕様
- 一次エネルギー消費量等級4相当仕様

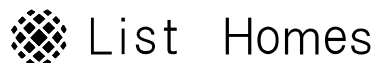

リストホームズ株式会社 一級建築士事務所
 1級建築士登録 第 331087 号
 荒田 康泰

設計承認	施工承認	図面変更履歴	縮尺	工事名	図面 No
			1/100	(仮称)鎌倉市玉縄2丁目 新築工事	意-4-1
			作図日	図面名	
			2023.12.25	立面図・1	

識別番号 35735-3

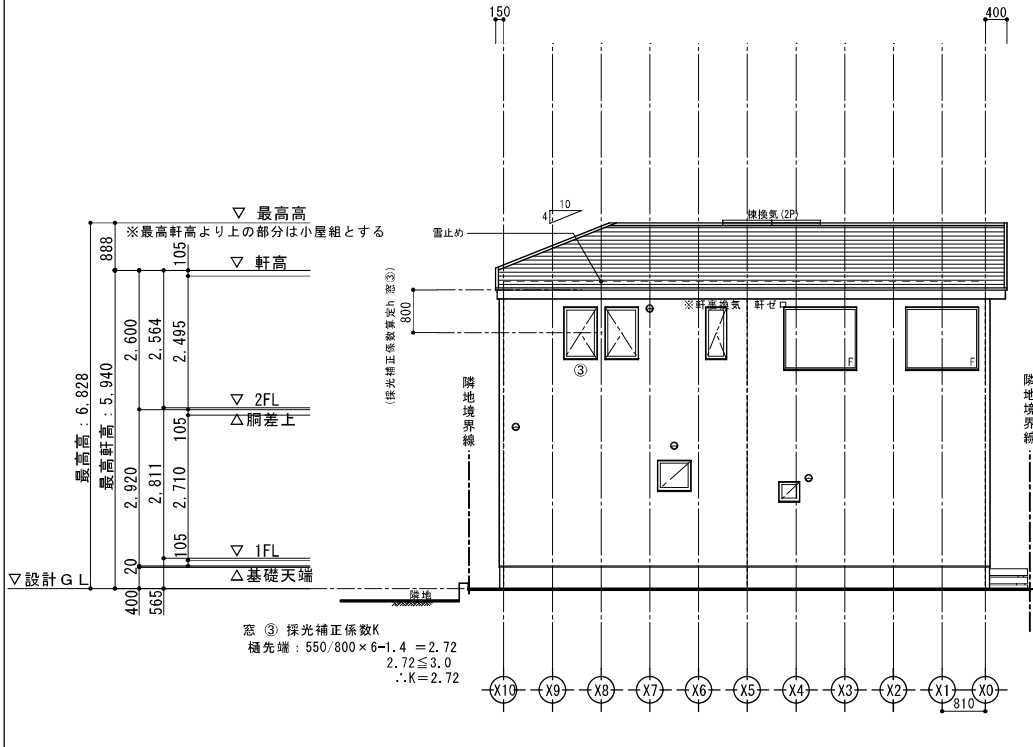

北側立面図 S:1/100

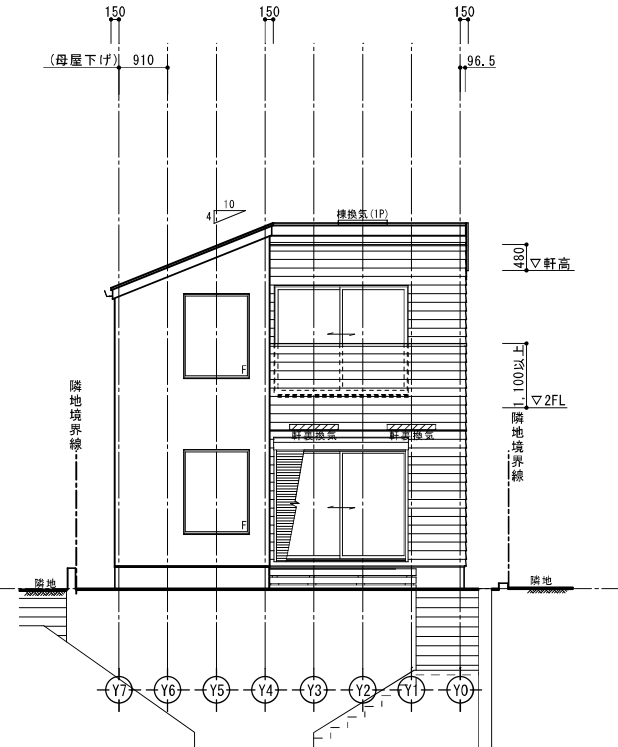

西側立面図 S:1/100

外部仕上認定材リスト

屋根	平形色彩スレート板 コロニアルアット (4.0/10)	【NM-2093】
	ガラス繊維強化ポリエステル樹脂塗 (FRP防水)	【DR-1552】
外壁	ラスモルル(ア)15 通断防工法	【PC030BE-0781】
	窯業系ラップサイディング(ア)14	【PC030BE-9201】
軒裏	ハルツ 繊維混入セメント板(ア)12	【QF03ORS-0157】
	ハルツ 繊維混入セメント板(ア)12	【QF03ORS-0157】

- 省令準耐火仕様
- 断熱等性能等級4相当仕様
- 一次エネルギー消費量等級4相当仕様

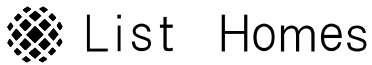

リストホームズ株式会社 一級建築士事務所
1級建築士登録 第 331087 号
荒田 康泰

設計承認	施工承認	図面変更履歴

縮尺	工事名	図面 No
1/100	(仮称)鎌倉市玉縄2丁目 新築工事	意-4-2
作図日	図面名	
2023.12.25	立面図・2	

識別番号 35735-3

省令準耐火仕様

断熱等性能等級4相当仕様

一次エネルギー消費量等級6相当仕様

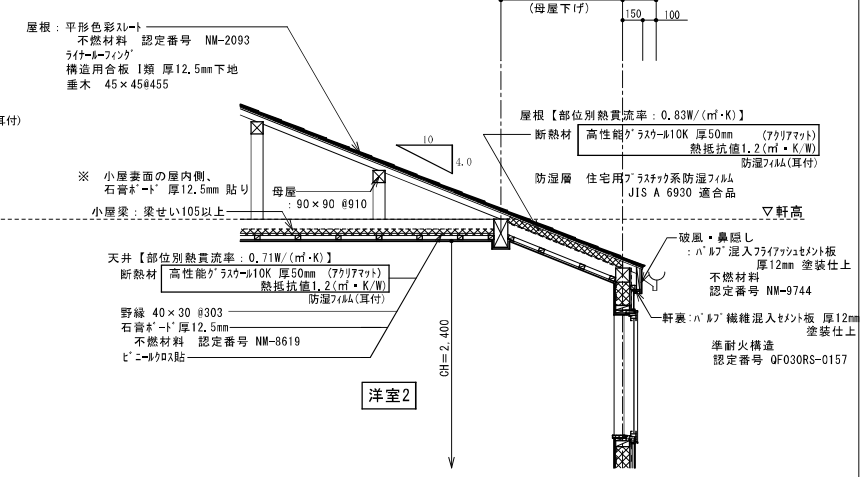
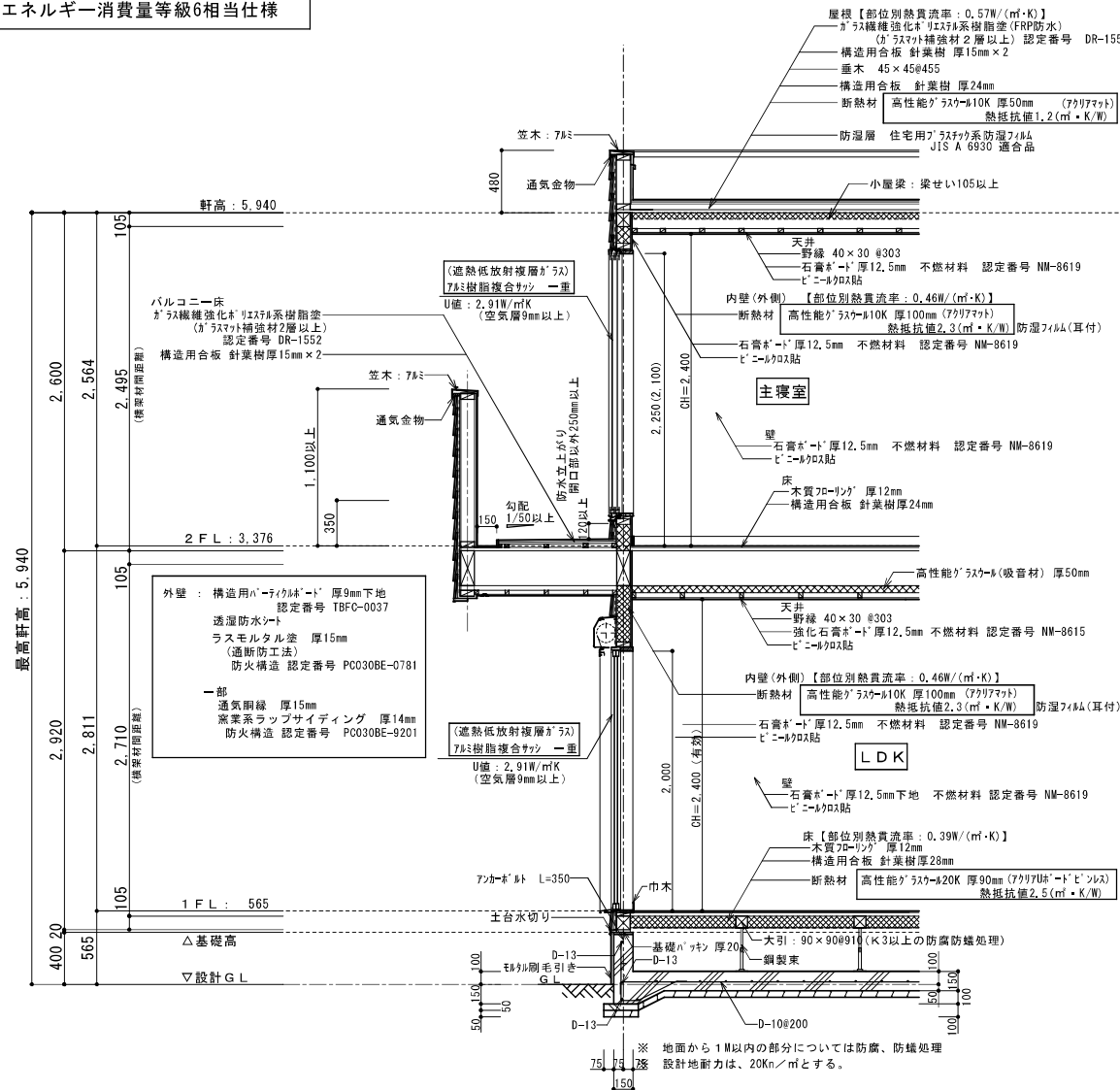

勾配屋根部分

根太レス
針葉樹 28mm (1階床)
針葉樹 24mm (2階床)
910ピッチ 鋼製束

※1階UB設置の場合の床下基礎立上り内側(外周部含む)
押出法ガラス繊維強化断熱材3種1A 厚50mm 熱抵抗値1.7(㎡・K/W)
人通口部分は厚15mm以上、基礎パッキンは気密タイフールにするか
※玄関下U値：2.91W/㎡K以下(Low-E複層ガラス/中空層間わず)D4仕様
※勾配天井、母屋下がり：高性能グラスウール10K フクリマツト 厚50mm 熱抵抗値1.2(㎡・K/W) 【部位別熱貫流率：0.83W/(㎡・K)】
断熱材外側に通気層を設ける
※防湿フィルムは室内側に設置
※外気に接する床：高性能グラスウール10K フクリマツト 厚50mm 熱抵抗値1.2(㎡・K/W) 【部位別熱貫流率：0.72W/(㎡・K)】



リストホームズ株式会社 一級建築士事務所
1級建築士登録 第 331087 号
荒田 康泰

設計承認	施工承認	図面変更履歴

縮尺	工事名	図面No
1/40	(仮称)鎌倉市玉縄2丁目 新築工事	意-5
作図日	図面名	
2023.12.25	矩図	識別番号 35735-3